

Plataforma elevadora vertical



- **SEGURIDAD:** nuestro modelo LAIDA esta dotado los mas avanzados sistemas de seguridad, convirtiéndolo en un equipo muy seguro para el usuario tanto para el entorno.
- **ECONOMÍA:** Esta equipado con un sistema electrónico V.F. que nos garantiza un consumo eficiente.
- **COMPROMISO DE CALIDAD:** nuestros productos están fabricados bajo los mas estrictos controles de calidad.
- **MADE IN SPAIN:** nos sentimos muy orgullosos de ser los fabricantes un equipo concebido y fabricado al 100% en España.



PLATAFORMA VERTICAL LAIDA

- Plataforma elevadora vertical para silla de ruedas, para recorridos de hasta 1 metro y una velocidad de hasta 0,15 m/s.
- Ideal para comunidades de propietarios que tienen que salvar desniveles de escaleras para acceder al ascensor o a un rellano, asimismo también es perfecta para bancos, restaurantes, tiendas y oficinas o cualquier edificio público.
- Capacidad de carga de hasta 250 Kgs.
- Accesos a 180°.
- Máxima seguridad, bajada manual de emergencia, paracaídas y posibilidad de apertura de puertas desde el exterior.
- Mandos de presión constante en las paradas y en la propia plataforma.
- Fuelle perimetral de protección del espacio bajo la plataforma para evitar riesgos de aplastamiento.
- Automatización de cierre y apertura de puertas (opcional).
- Alimentación 230V monofásica.
- Color de serie gris claro RAL 9002

RAL 9002

RAL 9005



FUELLE PERIMETRAL DE PROTECCIÓN

Desde VALERA le ofrecemos una amplia gama de soluciones a todas aquellas barreras arquitectónicas exteriores e interiores que dificultan la accesibilidad de los mayores y personas con movilidad reducida.

Escaleras, cuestas prolongadas o diferencia de alturas, no tienen que suponer un problema en nuestra sociedad.

En VALERA buscamos la satisfacción de nuestros clientes aportándoles consejos arquitectónicos para la plena adaptación de la plataforma a su entorno, así como asesoramiento en el color, las dimensiones u otras posibilidades que el producto pueda ofrecerles.

El modelo LAIDA esta fabricado bajo las mas estrictas normas de producción cumpliendo con:

- Directiva de maquinas 2006/42/CEE
- Baja tensión 2014/30 CEE
- DB-SUA 2
- EN 60201-1

Características Técnicas:

Deslizamiento vertical:

Sistema de movimiento:

Cuadro de maniobra:

Puerta en cabina y puerta exterior:

Protección:

Velocidad:

Carga:

Tensión de alimentación monofásica:

* Opcional puertas Motorizadas

Dimensiones:

LAIDA	
Altura total:	2293 mm
Altura elevación:	1000 mm
Dimensiones de plataforma:	800x 1250 800x1250 700x1250 700x1250
Dimensiones de foso:	1100 x1320 *1030x1320 *1000x1320 *930x1320
Profundidad:	100 mm

* medidas opcionales

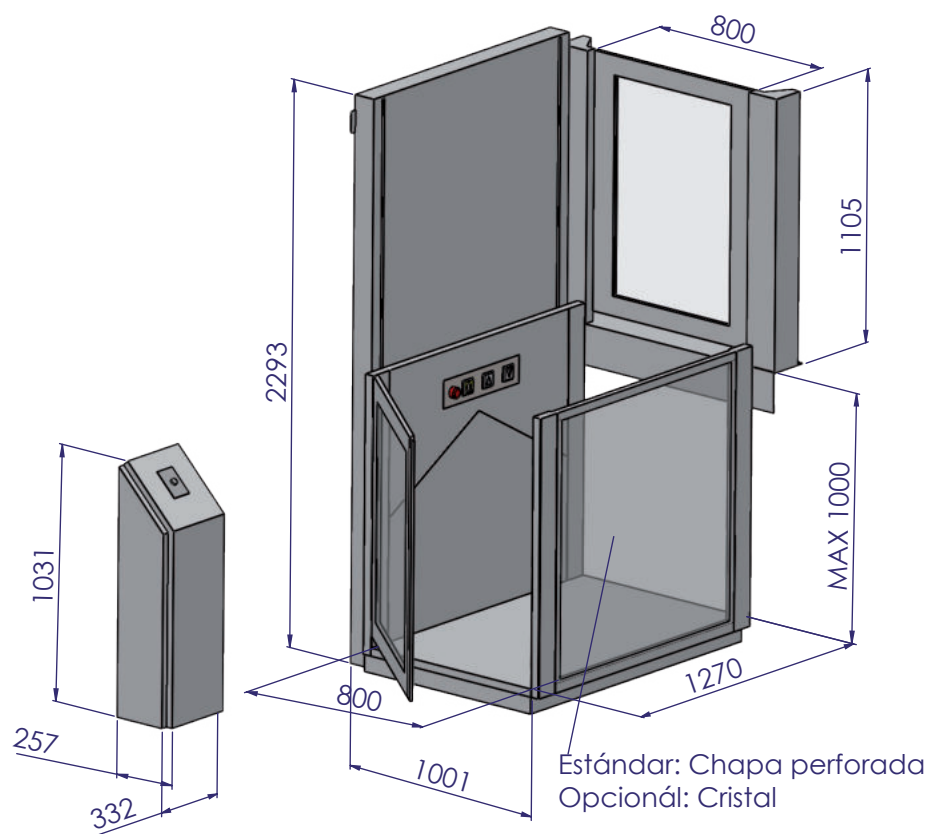

Mediante carriles colocados a lo largo de una estructura, donde están todos los componentes.

Mediante cilindro hidráulico.

Separado de la torre. Puede incorporar el pulsador de llamada de piso

Cerradura de seguridad con rescate por llave triangular.

Por fuelle en todo el perímetro inferior de la plataforma o cerramiento.

0,05 m/seg. max.

250 kg max.

16 Amp. Maniobra interior a 24 Voltios preparada para variador